

# Yusuf ve vaat edilen topraklar

**Ana konu:** Tanrı her şeyi iyiye çevirebilir

**Hedef:** Çocuklar Tanrı'nın hayatlarındaki her şeyi iyiye çevirebileceğini öğrenecek.

**Ayetler:** Yaratılış 50

**Öneri ilahi:** Evet, evet, evettir

**Açılış sorusu:** Başka bir ülkeyi ziyaret edebilseniz, hangi ülkeye giderdiniz?

**Çocuklara anlatın:** *Bugünkü hikayemizde Yusuf'un ve ailesinin yabancı bir ülkede yaşadıklarını duyacağız.*

**Oyun:** "Beni yönlendir"

**Malzemeler:**

- Çocukların gözleri kapatmak için bir şal/bez,
- Kurabiyeler

**Yapılışı:** Bir tane çocuğun gözlerini şal bağlayarak kapattın. Ona yardımcı olması için başka bir çocuk seçin. Odanın bir yerine bir kurabiye (ya da başka güzel bir şey; meyve,taç vs.) koyun ve yardımcı olan çocuğa, gözü kapalı olan çocuğu kurabiyeye doğru yönlendirmesini söyleyin. Gözü kapalı olan çocuk çok iyi dinlemeli ve yardımcı çocuğa güvenmeli.

**Çocuklara anlatın:** *Gözün kapalıysa nereye gideceğini göremezsin ve bu biraz korkunç bile olabilir. Çünkü ne olacağını bilemezsin ve hatta düşebilirsin bile. Ama gözü kapalı olan çocuk (ismini söyleyin) yardımcısına güvendiği ve onu iyi dinlediği için doğru yere vardı. Bugünkü hikayemizde Tanrı'nın Yusuf'u, o bilmeden onu nasıl iyiye yönlendirdiğini göreacağız.*

**Video:** Yusuf ve vaat edilen topraklar

**Sorular:**

Çocuklara hikaye ile ilgili bu soruları sorabilirsiniz:

- Yusuf'un hayatında neler olmuştu? (**Kardeşleri ondan nefret etti ve onu köle olarak sattı. Hapse atıldı, Firavun'un gözüne girdi ve tüm Mısır'ı yönetti.**)
- Yusuf kıtlıktan önce ne yapması gerektiğini nereden bildi? (**Çünkü Tanrı Yusuf'a, Firavun'un Mısır'a ne olacağı hakkındaki rüyalarını anlaması için yardımcı olmuştu.**)
- Yusuf'un kardeşleri neden Mısır'a gelmişti? (**Çünkü onların olduğu yerde de kıtlık vardı ve yardıma ihtiyaçları vardı.**)
- Yusuf kardeşlerine nasıl tepki vermişti? (**Onları affetti ve onlara yardım etti. Bütün ailesini Mısır'a çağırdı**)
- Yusuf ölmeden önce kardeşlerine ne anlatmıştı? (**Bir gün hepsi Mısır'dan çıkacaklarını ve Tanrı'nın onlara vaat ettiği topraklara döneceklerini söyledi.**)

**Çocuklara anlatın:** *Videoda duyduğumuz gibi, Yusuf her zaman Tanrı'nın onu ve halkını kurtaracağı umuduyla yaşadı. Birçok insan hayatı boyunca ona zarar vermeyi amaçlasa da, Tanrı her şeyi iyiye yönelik yaptı, böylece birçok insan onun imanı sayesinde yaşayabildi. Biz de hayatımızda zor şeyler yaşayabiliriz, ama Tanrı hep yanımızda ve her şeyi iyiye çevirebilir. Yusuf hep doğru olanı yapmıştı ve hep Tanrı'ya baktı. Biz de bunu zor zamanlarda hatırlayalım ve Tanrı'ya güvenelim, çünkü O bizi de kurtarıp durumumuzu iyiye yönelik kullanabilecek güce sahiptir.*

**Dua:** *Baba Tanrı, Yusuf'un hikayesi için sana teşekkür ediyoruz. Sen her şeyi iyiye çevirebilirsin. Sana her zaman ve her durumda güvenmek istiyoruz.*

**El işi:** Tanrı Yusuf'un hayatında her şeyi iyiye yönelik kullandı

**Malzemeler:** Çocuk sayısına göre;

- El işi pdf çıktısı (sayfa 3)
- Boya kalemleri
- Makas
- Yapıştırıcı

**Yapılışı:** <https://youtu.be/KInCl-Ntz4o>

**Ekstra:**

- Boyama sayfası (sayfa 4)
- Labirent\* (sayfa 5)
- Fark Bulmaca (sayfa 6)\*

**Notlar:**

\*Büyük çocuklar için

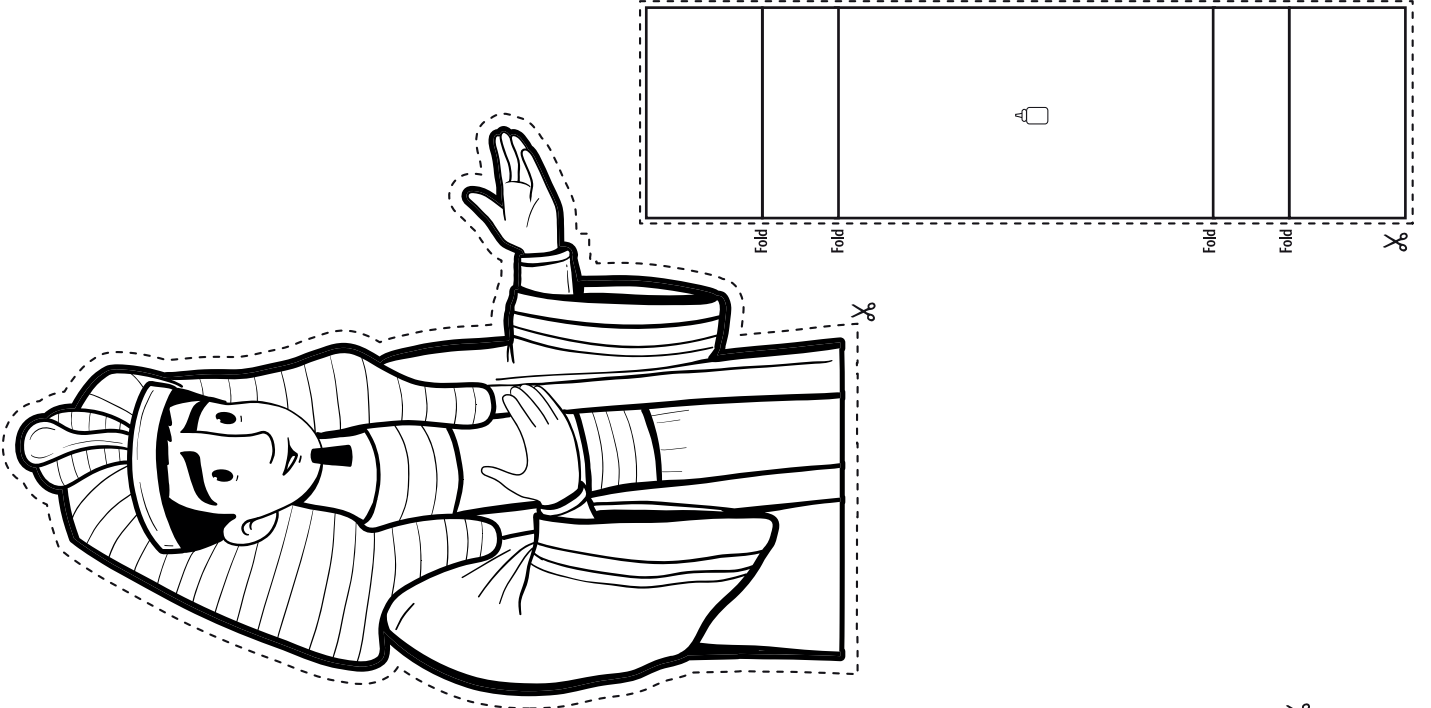

Tanrı Yusuf'un hayatında  
her şeyi iyiye yönelik kullandı.

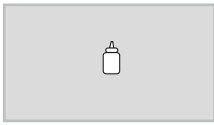



# YUSUF'UN YOLCULUĞU

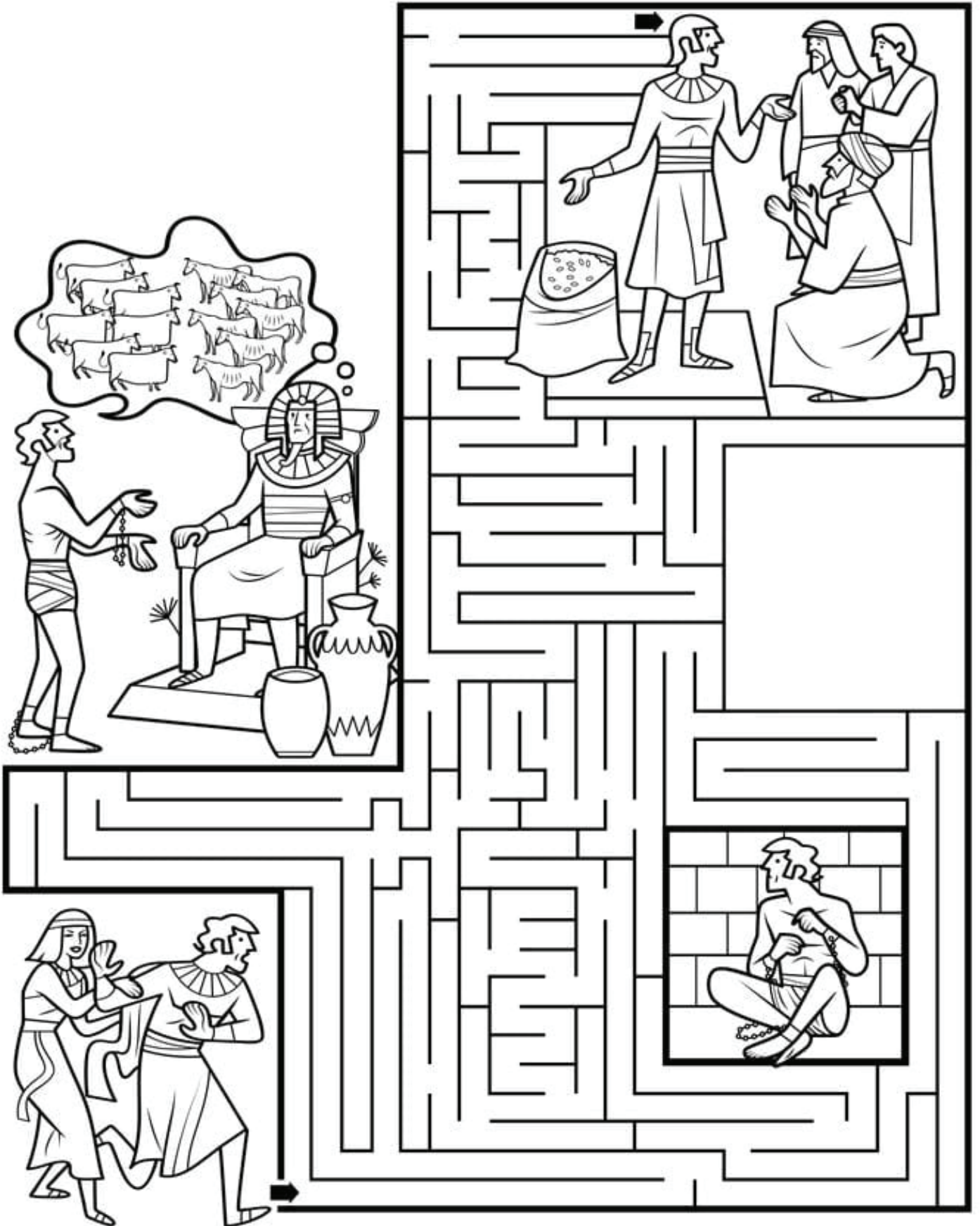

# FARK BULMACA

İki resmin arasındaki 8 fark bulabilir misin?

