

Filipus ve Etiyopyalı

Ana konu: İncancı paylaşmak

Hedef: Çocuklar inançlarını başkalarına paylaşılabileceklerini ve Tanrı'nın onlar aracılığıyla Kendisi hakkında öğrettiğini öğrenecek.

Referans ayetler: Elçilerin İşleri 8:26-40

Öneri ilahi: Müjde bu Rab

Açılış sorusu: *En sevdiğiniz kitap hangisi?(Çocuklar cevaplasın)*

Çocuklara anlatın: *Bugünkü hikayemizde biri çok güzel ve özel bir kitap okuyor.*

Oyun: Mesajı getir

Malzemeler: Kağıtlar, Kutu/Sepet

Hazırlık: Kağıtları kutuya koyun ve kutuyu da odanın ortasına koyun.

Çocuklara anlatın: *Çocuklar, şimdi eğlenceli bir oyun oynayacağız! Önce iki takıma ayrılacağız. Ortada bir kutu var ve kutunun içinde kağıtlar var. Karşı tarafta da sizin takımınızdan bir arkadaşınız duracak. Ben "başla" dediğimde:*

- Takımdan bir kişi koşarak kutuya gidecek
- Sadece bir kağıt alacak
- Sonra karşıdaki arkadaşına götürecektir
- Geri gelecek ve sıradaki kişi gidecek

Ama dikkat! Eğer iki kişi aynı anda kutuya varırsa: Taş-kağıt-makas yapacağız! Kazanan kağıdı alacak. Oyunun sonunda: En çok kağıt getiren takım kazanacak! Hazır mıyız? Başlıyoruz! Oyun oynanır.

Çocuklara anlatın: *Bugünkü hikayemizde de birisi çok önemli bir mesaj alıyor.*

Video: Filipus ve Etiyopyalı

Sorular:

1. Filipus kimdi? (İsa Mesih'in öğrencilerinden biri)
2. Kim Filipus'a 'güneye, çöl yoluna doğru git' dedi? (Tanrı'nın bir meleği)
3. Etiyopyalı adam hangi kitabı okuyordu? (Yeşaya kitabını okuyordu)
4. Kim Filipus'a Etiyopyalı adama gitmesi gerektiğini söyledi? (Kutsal Ruh)
5. Etiyopyalı adam okuduğu şeyi neden anlamamıştı? (Çünkü kimse ona öğretmemişti)
6. Sonra Filipus Etiyopyalı adama ne anlattı? (İsa Mesih hakkındaki iyi haberi anlattı)
7. Etiyopyalı adam İsa Mesih'in hikayesini öğrendikten sonra ne yapmak istedi? (Vaftiz olmak istedi)
8. Büyük çocuklar için ekstra soru: Filipus gibi, İsa Mesih'i ve Kutsal Kitap'ı başkalarına öğretebilmemiz için bize ne lazım? (Kutsal Kitap, bilgi, dua vs.)*

Çocuklara anlatın: *Filipus her yerde İsa Mesih'i anlatıyordu, ama bir gün Tanrı onun çok spesifik bir yere gitmesini istedi. Çünkü Etiyopyalı adam orada olacaktı ve Filipus'un yardımına ihtiyacı vardı. Etiyopyalı adam Kutsal Kitap'ı okuyordu, ama ne okuduğunu hiç anlamıyordu, İsa Mesih'i tanı mıyordu ve kimse ona İsa Mesih'i anlatmamıştı. O yüzden Kutsal Ruh Filipus'u bu adama gönderdi. Filipus adama her şeyi anlattıktan sonra adam İsa Mesih'e iman etti ve Onu takip etmek istediği için vaftiz oldu. Bu çok güzel bir şey! Tanrı Kendisi hakkında öğretmek için Filipus'u kullanıyordu. Aynı şekilde Tanrı bizi de kullanmak istiyor. Bu dünyada birçok kişi İsa Mesih'i tanı mıyor, çünkü kimse onlara İsa Mesih'i anlatmadı. Tanrı bütün dünyayı sevdiği için İsa Mesih'i göndermişti ve o yüzden herkesin bunu bilmesi lazım ki herkes O'na iman etsin ve kurtulsun. Bu yüzden biz de İsa Mesih'i O'nu tanımayanlara anlatalım.*

Dua: *Baba Tanrı, bize İsa Mesih'i gönderdiğin için ve bizi Onun aracılığıyla kurtardığın için sana şükrediyoruz. Seni tanımayanlara müjdeni öğretmek için bize yardım et diye dua ediyoruz.*

El işi: Etiyopyalı'nın arabası

Malzemeler: Çocuk sayısına göre;

- El işi pdf çıktısı (sayfa 3 - 4),
- Makas,
- Yapıştırıcı,
- Boya kalemler,
- İp,
- İsteğe bağlı; tuvalet kağıdı rulosu.

Yapılışı: <https://youtu.be/3jZ1767H7Nc?si=3rSM7L8hJP8w8lgW>

1. Resimleri boyayın
2. Arabanın parçalarını kesin ve işaretli yerlere yapıştırın.
3. Filipus ve Etiyopyalı adamı kesin ve kenarları birleştirip birbirlerine yapıştırın ya da tuvalet kağıdı rulolarına yapıştırın.
4. Arabanın ön tarafında bir delik açın ve ip bağlayın.

Ekstra:

- Boyama sayfası (sayfa 5),
- Labirent, (sayfa 6),
- Farkları bul** (sayfa 7)

Notlar:

* Büyük çocuklar için, üzerinde tartışabileceğiniz ekstra bir soru.

** Büyük çocuklar için

TIRANUS
ÇOCUK

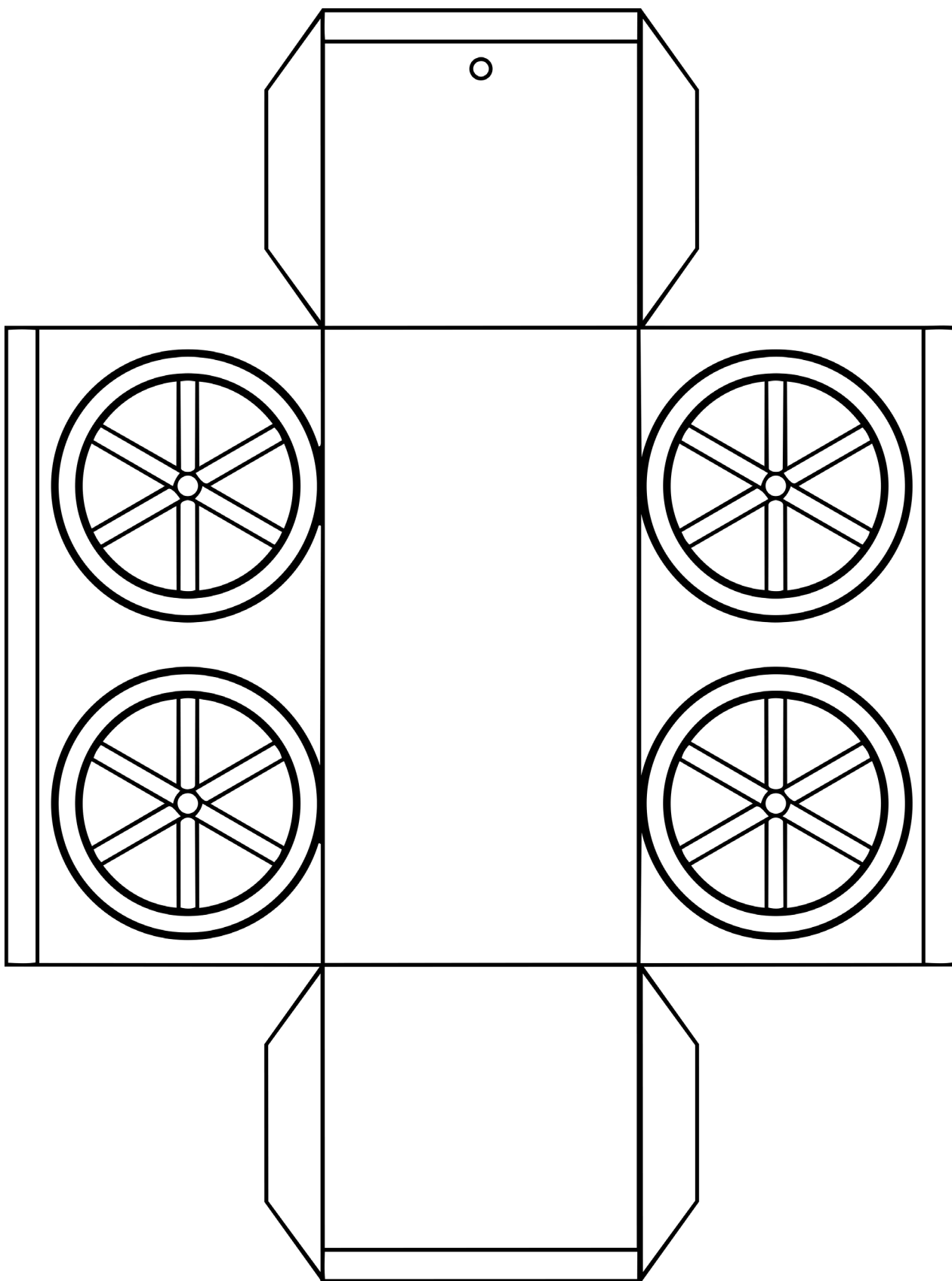



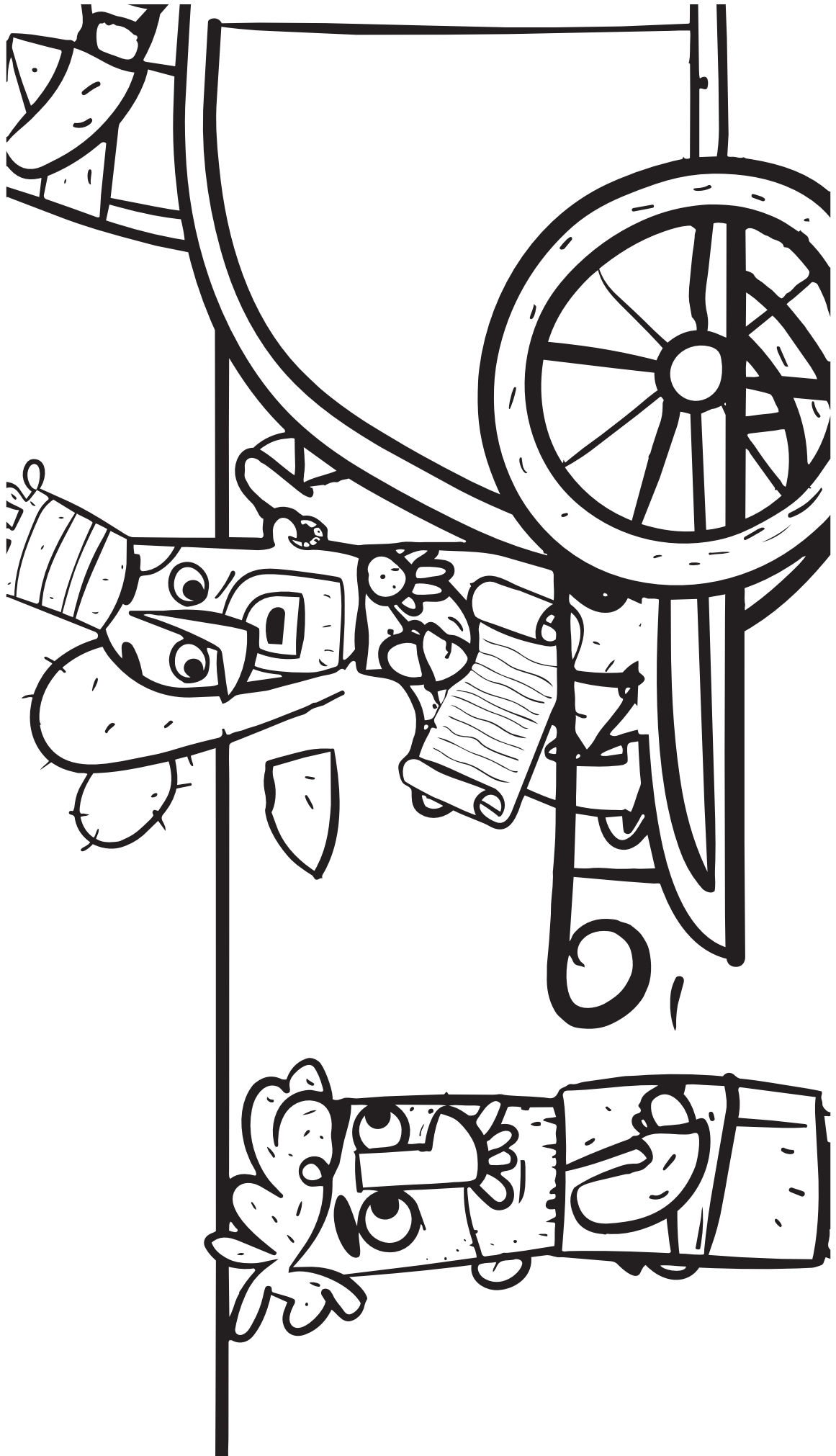

LABİRENT BULMACA

Filipus'u Etiyopyalıya gitmesine yardım eder misin?



Giriş

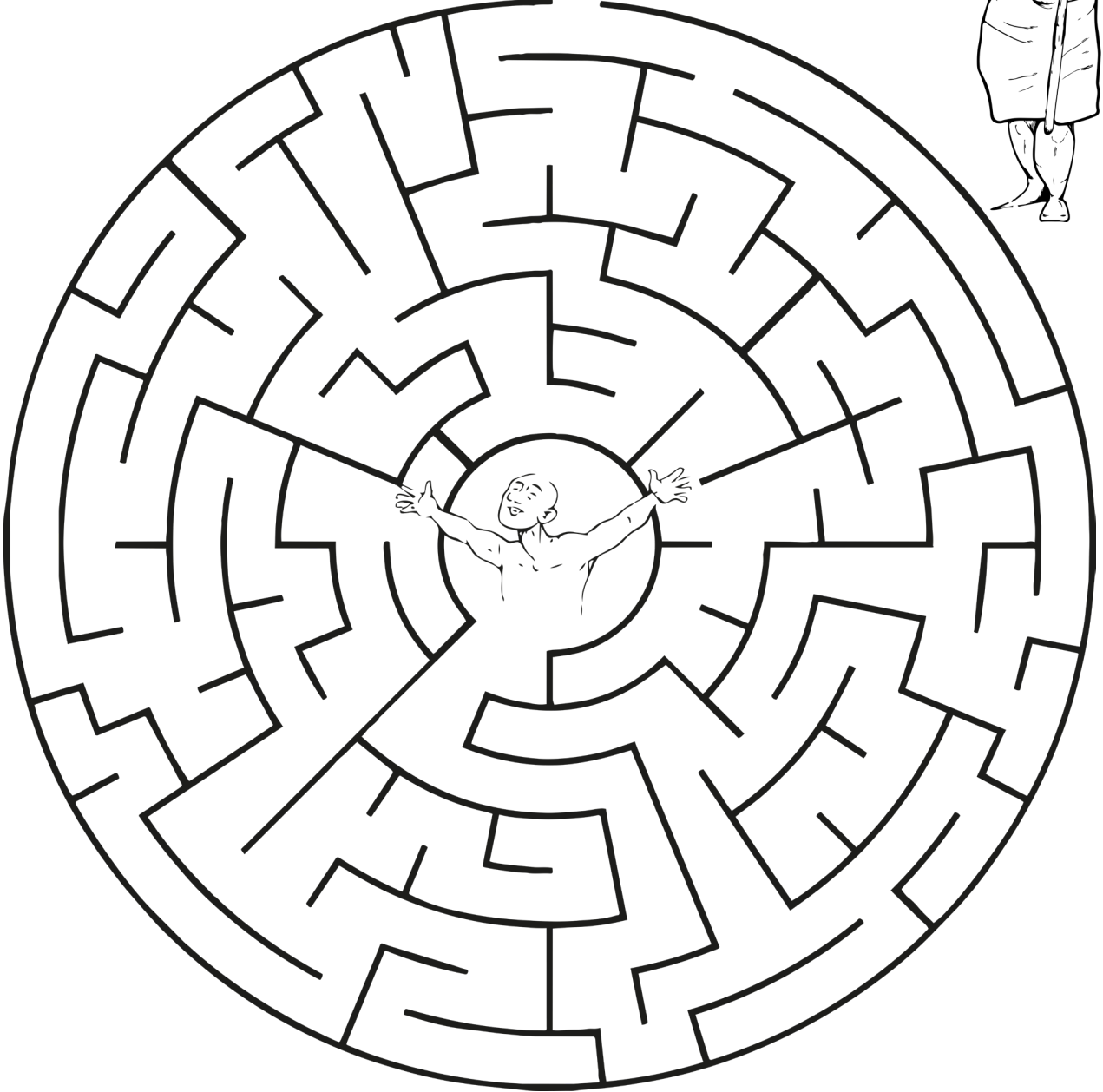

FARK BULMACA

İki resim arasında ki 20 farkı bulup işaretleyebilir misin?

